



**WIR WISSEN,  
WAS SIE ANTREIBT.**

Rehfuß Drive Solutions GmbH

**success based on  
quality and reliability**

# REHFUSS DRIVE SOLUTIONS

Wir wissen, was Sie antreibt



Die Geschäftsführung:  
Michael und Tobias Pfister

## Als Spezialist für exzellente Antriebslösungen bleiben wir immer in Bewegung

Heute ebenso wie im Gründungsjahr 1951 haben Innovation, Qualität und Zuverlässigkeit bei Rehfuß höchste Priorität. Deshalb setzen wir auf die stetige Weiterentwicklung unserer Antriebslösungen sowie auf Qualitätsstandards, die maximalen Ansprüchen gerecht werden.

Den hohen Anforderungen an Leistung und Qualität stellt sich jeder einzelne unserer Mitarbeiter. Sie sind es, die mit fundierter Sachkenntnis und großem Einsatz den Unternehmenserfolg sichern. Damit das so bleibt, investieren wir kontinuierlich in die Förderung der persönlichen und fachlichen Kompetenz.

Der Einstieg der vierten Generation – Michael und Tobias Pfister – führt die Tradition des Familienunternehmens fort und stellt die Weichen für Kontinuität und nachhaltigen Erfolg.

Denn wir wollen auch in Zukunft in Bewegung bleiben und unseren Kunden die beste Antriebslösung für die jeweilige Anwendung bereitstellen.

# MADE IN GERMANY

Unsere Triebfeder:  
exzellente Antriebslösungen



## Nachhaltiger Erfolg

Nur zufriedene Kunden sichern nachhaltigen Unternehmenserfolg. Langfristige und partnerschaftliche Kundenbeziehungen sind deshalb unser wichtigstes Gut.



## Exzellente Antriebslösungen

Im Fokus all unserer Aktivitäten steht das Ziel, unseren Kunden den besten Antrieb für die jeweilige Anwendung bereitzustellen.



## Qualität und Zuverlässigkeit

Sicherheit ist die Basis unseres Handelns. Unsere Produkte und Dienstleistungen unterliegen höchsten Qualitätsstandards in allen Bereichen und Prozessen.

## Ein starkes Team

Rehfuß stellt höchste Ansprüche an Leistung und Qualität. Das spiegelt sich insbesondere in der kontinuierlichen Förderung der persönlichen und fachlichen Kompetenz jedes einzelnen Mitarbeiters wieder.



# BRANCHEN-KNOW-HOW

Unsere Lösungen sind ebenso vielseitig wie die Branchen und Anforderungen unserer Kunden



## Einsatzgebiet Pharmatechnik

Rührwerke zur Herstellung von pharmazeutischen Erzeugnissen erfordern eine hohe Zuverlässigkeit, die durch Antriebstechnik von Rehfuß gewährleistet wird. Und das Tag für Tag.



## Automatisierungstechnik in der Lebensmittelverarbeitung

Die Verarbeitung von Lebensmitteln setzt ein Höchstmaß an Hygiene voraus. Unsere Produktreihe „Cleanness“ steht für Sauberkeit, Hygiene und Reinigungsfreundlichkeit.

## Reinigungsroboter für Photovoltaikanlagen

Im Laufe der Zeit lagert sich auf den Photovoltaikmodulen Schmutz ab. Spezielle Roboter ermöglichen die Reinigung in luftiger Höhe. Rehfuß steuert die intelligente Antriebslösung bei.



## Waschanlagen als Härtestest

Waschanlagen sind ein absoluter Härtestest für elektrische Antriebe. Spezielle Abdichtungen, Verkapselungen und Lacksysteme sorgen für besonderen Schutz vor Wasser und garantieren dadurch Dichtigkeit sowie einen fehlerfreien Dauerbetrieb.





### Navigation erfordert maximale Zuverlässigkeit

Antriebe von Rehfuß halten den erschwerten Einsatzbedingungen bei der Navigation von Schiffen stand und sorgen für ein Höchstmaß an Präzision und Zuverlässigkeit.



### Sondermaschinenbau

Spezielle Applikationen verlangen individuelle Lösungen. In diesem Beispiel stellen unsere Antriebe die reibungslose Funktion in einer Schneidemaschine für Tortenböden oder Hamburgerbrötchen sicher.



### Fokus Automatisierungstechnik

Die praxisbewährten Antriebe von Rehfuß sind leistungsfähige, effiziente aber auch wirtschaftliche Komponenten in vielen Anlagen der Automatisierungs- und Handhabungstechnik.



### Wärmebehandlungsanlagen

Bei der Wärmebehandlung von sogenannten Langprodukten stellt die vorherrschende Hitze Rehfuß-Produkte auf eine harte Probe, die diese souverän bestehen.

### Branchen, in denen Rehfuß-Antriebe zum Einsatz kommen:

- Aggregatebau
- Anlagenbau für die Automobilindustrie
- Automobilwaschanlagen
- Baumaschinen
- Büromaschinen
- Chemische Industrie
- Druckereimaschinen
- Förder- und Hebeteknik
- Getränkeindustrie
- Handhabungstechnik
- Holzverarbeitungsmaschinen
- Klimatechnik
- Krantechnik
- Lagertechnik
- Landwirtschaftsmaschinen
- Lebensmittelindustrie
- Medizintechnik
- Montagetechnik
- Papierindustrie
- Pharmatechnik
- Reha-Anlagen
- Robotertechnik
- Schiffstechnik
- Textilmaschinen
- Tür- und Toranlagen
- Umwelttechnik
- Verkehrstechnik
- Verpackungsmaschinen
- Wäschereimaschinen
- Werkzeugmaschinen
- u. v. a. m.

# REHFUSS CONSTANT + VARIABLE

Unser Standardprogramm im praxisbewährten Baukastensystem mit/ohne Frequenzumrichter



## FLEXIBEL DANK MODULAREM BAUKASTEN- SYSTEM

Von Stirnrad- und Flachgetrieben über Schnecken- und Stirnrad-Schneckengetriebe bis hin zu Kegelradgetrieben: Das Standardprogramm von Rehfuß umfasst verschiedenste Getriebe und Getriebemotoren.

Der modulare Aufbau des Baukastensystems erlaubt eine flexible Konfiguration der Antriebe entsprechend den jeweiligen Kundenanforderungen. Alle Getriebevarianten und Elektromotoren sind auch einzeln erhältlich.

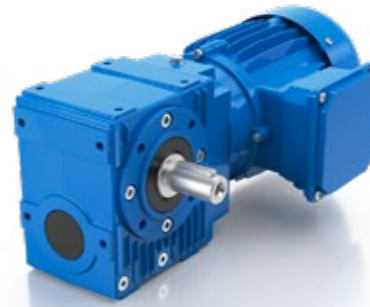
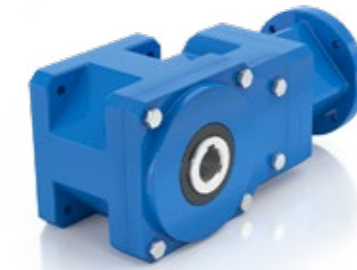

**Beispiele** (von links oben nach rechts unten)

Kegelstirnradgetriebe KS, Stirnrad-Schneckengetriebemotor SSM, Schneckengetriebemotor SM, Stirnrad-Schneckengetriebemotor SS, Schneckengetriebemotor S, Stirnradgetriebemotor SR, Flachgetriebemotor FG

## Frequenzumrichter

Für anspruchsvolle Anwendungen. Kompakt, zuverlässig und einfach zu bedienen. Erhältlich in verschiedenen Schutzklassen.



# REHFUSS CLEANNESS

Effiziente und leistungsstarke Antriebstechnik  
im Hygienic Design



**REINIGUNGS-  
FREUNDLICH  
UND  
HYGIENISCH**

Für den Einsatz in der Lebensmittelindustrie, der Pharmatechnik und der chemischen Industrie müssen Antriebe absolut hygienisch und reinigungsfreundlich konstruiert sein. Diese Konstruktion wird auch als „Hygienic Design“ bezeichnet. Kühlrippen und sonstige Störkanten sind dabei absolut unerwünscht.

Rehfuss bietet mit der Cleanness-Produktreihe optimale Lösungen, die höchsten EHEDG-Standards entsprechen. Die Antriebe sind sowohl in Aluminiumausführung – mit einem speziellen Beschichtungssystem – als auch komplett in Edelstahlausführung lieferbar.

**Beispiele** (von links oben nach rechts unten)

Schneckengetriebe SM mit Smooth-Body-Drehstrommotor SBA, Stirnradgetriebe SR mit Smooth-Body-Drehstrommotor SBA, Schneckengetriebe SMN mit Smooth-Body-Drehstrommotor SBH, Smooth-Body-Drehstrommotor SBE, Kegelstirnradgetriebe KSN



# REHFUSS SPECIAL

Unsere Spezialität: Wir entwickeln und fertigen vollständig maßgeschneiderte Sonderantriebe in höchster Qualität

## Projektlauf

Definition der  
Anforderung

Machbarkeits-  
analyse

Konstruktions-  
vorschlag

Konstruktion &  
Prototypenbau

Abnahme durch  
den Kunden

Serienanlauf

Rehfuss ist Ihr  
kompetenter  
Entwicklungspartner

## ALLES AUS EINER HAND

Rehfuss ist am Markt nicht nur für hochwertige Standardantriebe bekannt. Auch im Bereich Entwicklung und Produktion von maßgeschneiderten Sonderantrieben in höchster Qualität zählt Rehfuss zu den Marktführern.

Fest etablierte Prozesse sorgen für eine hohe Zeit- und Kosteneffizienz – vom Prototyp bis hin zur Serienfertigung. Unser kompetentes Ingenieurteam begleitet den gesamten Prozess und richtet den Blick stets auf das Ganze. Dies ist der Garant für eine schnelle und effiziente Produktentwicklung.

## Beispiele (von links oben nach rechts unten)

Kegelstirnradgetriebe KS mit Smooth-Body-Drehstrommotor, Kegelstirnradgetriebe KS mit Servomotor, Teleskop-Hubspindelantrieb, Stellantrieb

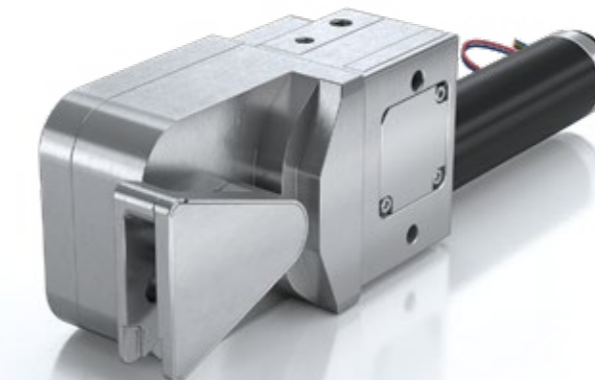
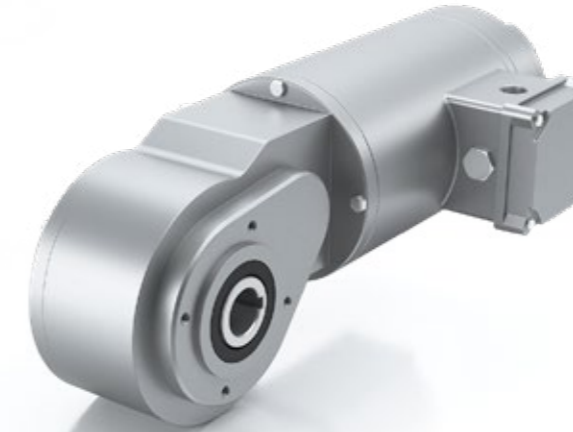



# Aus der Region, für den Weltmarkt.

**Reh fuss Drive Solutions GmbH**

72461 Albstadt · Deutschland

+49 7432 7015-0 · [info@rehfuss.com](mailto:info@rehfuss.com)

[www.rehfuss.com](http://www.rehfuss.com)